

US

UNIVERSAL SELECTA

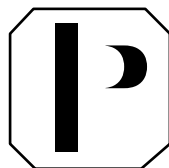

PHONEBOOTH

PRIVACY. ONE AT A TIME

CHAKRA: INNOVATION IN SPACE DESIGN



“Coronare con questo ambito e autorevole premio cinquant’anni di costante e coerente impegno rivolto alla crescita della mia azienda è conferma che ogni sfida, teoricamente utopica, può essere realizzata laddove vivono volontà, sacrificio e dedizione
Crowning these fifty years of relentless and consistent commitment to the growth of my company with this coveted and renowned award confirms that every challenge, even if theoretically utopian, can be a success when it's faced by will, sacrifice and dedication.”

—
Eugenio Pasta
Founder US

Chakra, un’architettura nell’architettura che risponde in modo flessibile alle esigenze degli attuali spazi di lavoro. “The inner sound” ne sintetizza la filosofia, come “un suono interiore” che si contrappone al caos esteriore del mondo.

Chakra è un contenitore di funzioni che si pone rispetto all’ambiente circostante come oasi acustica dove comfort e benessere permettono di incrementare creatività, concentrazione e produttività in qualsiasi contesto venga inserito.

Pochi elementi monoblocco per infinite soluzioni, la modularità di elementi ciechi e vetrati, rettilinei o curvilinei, permette di creare aree riservate che spaziano dal semplice phonebooth a spazi più ampi e performanti per meeting o riunioni veloci, offrendo livelli di privacy “su misura”. Gli elementi monoblocco prefabbricati, forniti in kit in base alla configurazione prescelta, garantiscono la massima personalizzazione senza ricorrere ad interventi su misura.

Punto di forza è il sistema di assemblaggio brevettato che assicura semplicità e velocità di montaggio, contenuti fondamentali per soddisfare le esigenze di riconfigurazione dei moderni spazi di lavoro. Chakra è totalmente autoportante, non richiede ancoraggi a soffitto o a pavimento, è dotato di sistema di ventilazione e di illuminazione a led. L’insieme di valori estetici e funzionali ha portato Chakra a conseguire il premio Compasso d’Oro ADI 2020.

Chakra, architecture within architecture to respond with flexibility to the needs of today’s workspaces. “The inner sound” synthesizes its philosophy, to counterbalance the chaos of the outer world.

Chakra is a container of functions that integrates in the surrounding environment creating an acoustic oasis where comfort and well-being allow you to boost creativity, concentration and productivity, regardless of the context.

Few elements and endless solutions: the modularity of solid and glazed panels, straight or curved, shapes private areas that range from a simple phonebooth to larger and more performing spaces, for meetings or quick meetings, offering customised levels of privacy.

Its prefabricated elements are supplied in kits, according to the selected configuration, to ensure maximum customisation without the need for tailoring actions on the product. Chakra’s strong point is the patented assembly system that makes the assembly easy and quick, a fundamental characteristic to meet the reconfiguration needs of modern workspaces.

Chakra is fully free-standing, it does not need ceiling or floor anchorage, and comes with a ventilation system and LED lighting. This combination of aesthetic and functional values has earned Chakra the ADI 2020 Compasso d’Oro award.

phonebooth 1x1

p. 04

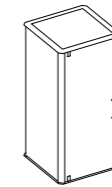

È la più piccola cabina acustica, dimensionata secondo requisiti minimi funzionali, ideale per l'inserimento in piccoli ambienti. Aspirazione e illuminazione interna garantiscono ottimali condizioni di comfort.
This is the smallest acoustic booth, sized to meet minimum functional requirements, perfect for installations in small rooms. The internal air extraction and lighting systems create the best comfort conditions.

phonebooth 1x1.3

p. 18

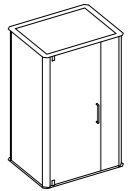

È una cabina acustica individuale dalle dimensioni più generose in cui svolgere attività di maggiore durata, in piedi o seduti, con maggiore comodità. Aspirazione e illuminazione interna garantiscono ottimali condizioni di comfort.
This is an individual acoustic cubicle, with more generous dimensions to host longer-lasting activities, standing or seated, in a more comfortable environment. The internal air extraction and lighting systems create the best comfort conditions.

CHAKRA

phonebooth 1x1

Design by/
Eugenio Pasta - R&D U.S.

Un box acustico a vetri singoli, dalle dimensioni estremamente contenute, proposto in tre versioni: con uno e due moduli ciechi e cieco con sola porta vetrata.

Il perfetto comfort interno è garantito da illuminazione e aspirazione integrati nella struttura. Autoportante e veloce da installare, è ideale per svolgere attività operative individuali.

A single-glazed and small-size acoustic booth, available in three versions: with one and two solid modules or solid with glass only for the door. Inside, perfect comfort is ensured by integrated lighting and air extraction. Free-standing and quickly assembled, this booth is perfect for individual work.





1.

I quattro spigoli sono caratterizzati da profili d'angolo realizzati in alluminio estruso a sezione trapezoidale con funzione portante, il carter di finitura esterna permette il passaggio dei cavi di alimentazione dei sistemi di ventilazione e illuminazione. La sezione del montante è progettata in modo tale da accogliere i vetri e il modulo tecnico.

Its four corners are highlighted by extruded-aluminium corner profiles with a load-bearing trapezoidal cross-section; the external finishing casing allows for the passage of the ventilation and lighting system power supply cables. The upright section is designed to accommodate the glazing and the utility module.



2.

(2.) Il soffitto è costituito da un pannello microforato da cui avviene l'estrazione dell'aria e in cui sono incassati i corpi illuminanti.

The ceiling is composed of a micro-perforated panel from which the air is extracted and where the light fittings are embedded.



3.

(4.) Il profilo sommitale permette la perfetta chiusura dei pannelli laterali e consente l'installazione della cerniera della porta a battente in vetro temperato.

The top profile provides perfect sealing of the side panels and allows the installation of the hinge of the tempered-glass swing door.



4.

I pannelli modulari ciechi possono essere collocati su uno o tre lati, a seconda delle esigenze. All'interno sono rivestiti in materiale tessile acustico, all'esterno in pannelli lignei nobilitati con carte melaminiche o vetro verniciato. Le finiture a catalogo possono essere arricchite da proposte dei clienti in base alle esigenze estetiche di allestimento.

The modular solid panels can be installed on one side or three sides, depending on your needs. On the inside they are lined with acoustic textile material, while on the outside they are finished with wood-patterned melamine paper or painted glass. Catalogue finishes can be integrated with the client's proposals to meet their aesthetic requirements.



5.



6.

La cabina acustica permette lo svolgimento di attività individuali in piedi o, inserendo uno sgabello, in posizione seduta.

L'altezza della mensola scrittoio è regolabile, anche in fase d'uso, in base alle esigenze o alla postura.

Le dimensioni e la velocità di montaggio e smontaggio del Phonebooth lo rendono perfetto per l'inserimento in open space, aree ricevimento o spazi di circolazione.

The acoustic booth is perfect for individual work, in standing position or, by adding a stool, seated. The height of the writing shelf is adjustable, also while you are using it, to suit your need or posture. The Phonebooth dimensions and quick assembly and disassembly process make it perfect for open spaces, reception areas or circulation areas.



7.

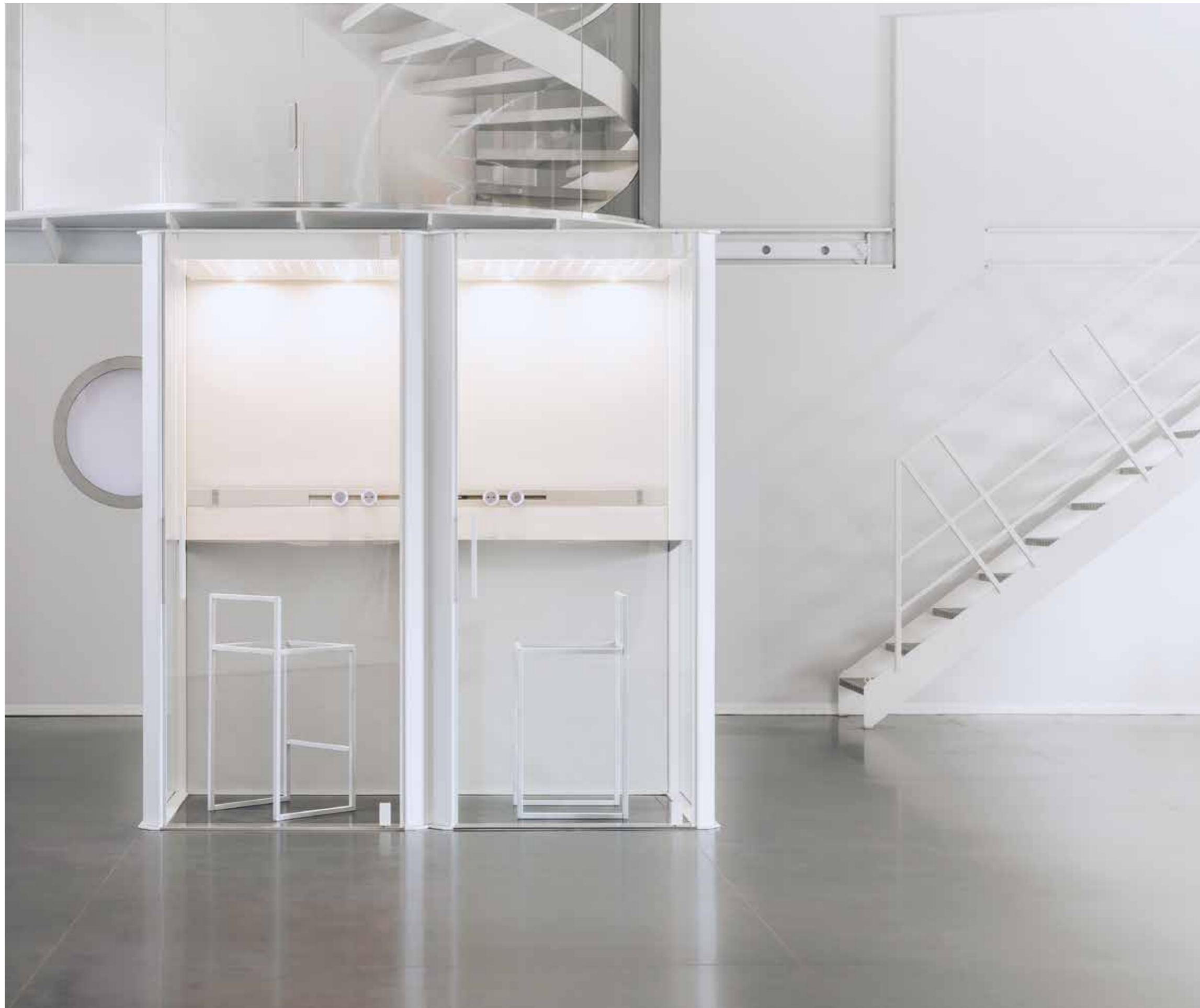

8.

Particolare attenzione è stata data alle possibilità di aggregazione delle cabine acustiche, in modo da aumentarne la concentrazione, soddisfacendo appieno le esigenze di qualsiasi layout, e ottimizzando lo spazio a disposizione.

Le piccole isole di riservatezza possono essere disposte, quindi, in configurazione lineare, a file singole o doppie contrapposte.

Great attention has been paid to make it possible to join acoustic booths, in order to increase concentration and to fully adapt them to any layout, optimising the available space.

These small privacy islands can then be arranged along a line, or in single or double rows facing one another.



9.

Il modulo cieco, contrapposto alla porta, assolve alle funzioni tecniche di contenimento dei cablaggi, aspirazione e illuminazione, o a quelle funzionali di alloggiamento della mensola scrittoio e della barra elettrificata dotata di punti presa e comando.

La mensola in lamiera di alluminio, fissata mediante piccole mensole ai profili strutturali d'angolo, può essere posizionata liberamente nelle posizioni preferite dal cliente.

The solid module, set against the door, provides technical functions such as containing the wiring, air extraction and lighting, or practical functions such as housing the desk shelf and the electrified bar with socket and control points.

The aluminium shelf, fixed to the structural corner profiles by small brackets, can be mounted in any position, to the customer's choice.

**UNA PICCOLA ISOLA DI
RISERVATEZZA FUNZIONALE E FA-
CILE DA INSTALLARE IN QUALSIASI
LUOGO.**

A SMALL AND PRIVATE
FUNCTIONAL ISLAND THAT
CAN BE EASILY INSTALLED
IN ANY SETTING.

Phonebooth 1×1 si distingue per la sua struttura in alluminio, acciaio e vetro e per la facilità di montaggio, semplice e veloce, garantita dai sistemi brevettati di connessione. Gli elementi che lo compongono vengono forniti in kit in base alla configurazione prescelta, garantendo la massima personalizzazione, senza interventi su misura, anche in caso di ampliamenti, modifiche e spostamenti successivi.

Non necessita di alcun fissaggio a pavimento: i moduli della cornice inferiore vengono assemblati secondo la configurazione scelta e uniti tra loro mediante un giunto brevettato, quindi, con appositi livellatori si compensano eventuali dislivelli della pavimentazione. Non necessita di alcun tipo di fissaggio a soffitto: i moduli parete si assemblano fissandoli alle cornici strutturali inferiori e superiori. La configurazione montata diventa quindi un micro ambiente autoportante e indipendente dall'edificio.

Phonebooth 1×1 features a distinguished aluminium, steel and glass structure and is quickly and easily assembled, thanks to its patented connection systems.

Its components are supplied as a kit, in the selected configuration, for maximum customisation and with no need for adapting it on the spot, even in case of extensions, modifications and relocation.

No floor fastening required: the modules of the lower frame are assembled in the selected configuration and joined together by means of a patented connection system. Any unevenness of the floor is compensated for with special levellers.

No need for ceiling fixing: the wall modules are assembled by fixing them to the top and bottom structural frames.

The assembly thus becomes a self-supporting, free-standing and independent micro-environment.

1 X
1

CHAKRA

phonebooth 1x1

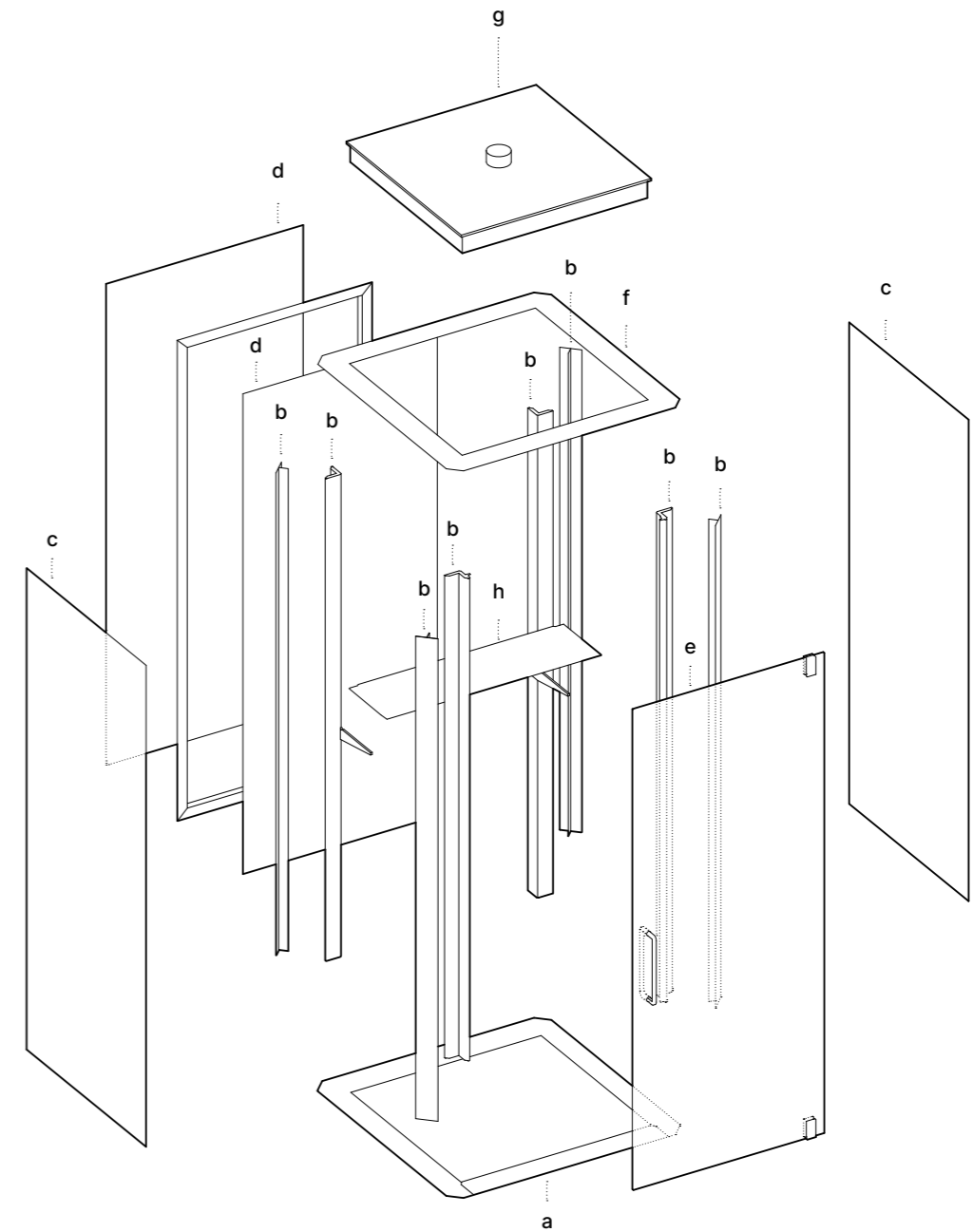
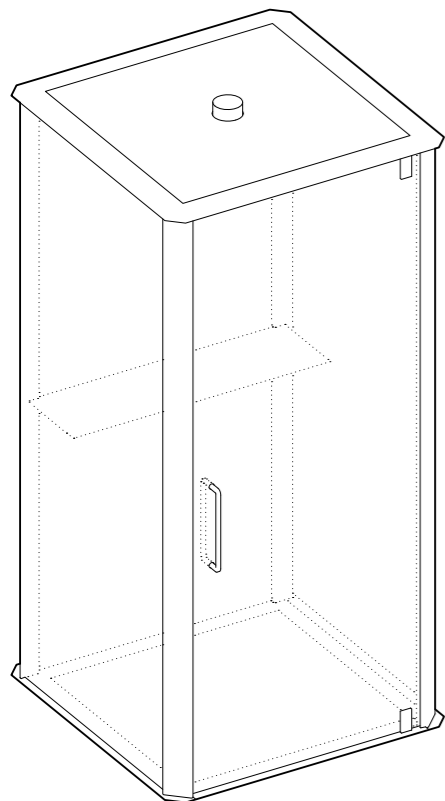

COMPONENTI COMPONENTS

(a) Corona di base in lamiera di acciaio con guarnizioni e livellatori.
Base frame in steel sheet, with seals and levelling fixtures.

(b) Profilo d'angolo e carter di finitura in alluminio estruso.
Extruded aluminium corner profile and casing.

(c) Pannello di chiusura laterale in vetro stratificato 10/11 mm.
Side closing panel in 10/11-mm laminated glass.

(d) Modulo tecnico in tessuto interno e vetro o nobilitato esterno.
Utility module, textile-finished on the inside and glazed or melamine-finished on the outside.

(e) Porta a battente in vetro temperato da 10 mm.
Hinged door in 10-mm tempered glass.

(f) Corona sommitale in lamiera di acciaio con guarnizioni.
Top frame in steel sheet, with seals.

(g) Modulo soffitto con

illuminazione e aspirazione integrata.
Ceiling module with integrated lighting and air-extraction system.

(h) Mensola scrittoio in lamiera di alluminio verniciata.
Desk shelf in painted aluminium sheet.



M.1



M.2



M.3



M.5



M.4



M.6

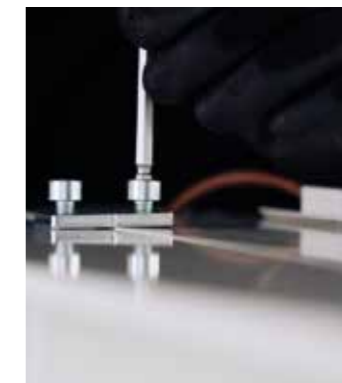

M.8



M.7



M.9



FASI DI MONTAGGIO ASSEMBLY STEPS

CHAKRA

phonebooth 1x1.3

Design by/
Eugenio Pasta - R&D U.S.

Un box acustico ampio e performante, autoportante e veloce da installare. Proposto con porta cieca o vetrata e uno, due o tre moduli ciechi. Le maggiori dimensioni rispetto alla versione 1x1, l'illuminazione e l'aspirazione integrate nella struttura lo rendono perfetto per le attività operative individuali.

A large, high-performance acoustic booth, free-standing and quick to install. It comes with solid or glass door and with one, two or three solid modules. Its larger dimensions compared to the 1x1 version and the air extraction and lighting system integrated in its structure make it perfect for individual work.





1.

Il fianco vetrato migliora la visibilità verso l'esterno, garantendo una perfetta continuità con l'ambiente in cui viene inserito. Le dimensioni interne e la collocazione della mensola scrittoio a lato della porta permettono una migliore funzionalità e una maggiore riservatezza durante la consultazione di pc portatili o in fase di video chiamate.

The glass side module improves the visibility of the outside world, ensuring seamless continuity with the surrounding environment. The internal dimensions and the position of the desk shelf next to the door improve functionality and allow greater privacy when you use your laptop or during video calls.



2.



3.

La grande cura dei dettagli è massima, si percepisce nei punti di connessione tra moduli vetrati ed elementi strutturali orizzontali e verticali, nella leggerezza del profilo di battuta dell'anta in vetro e nel piacevole effetto del controsoffitto tecnico che, ribassato all'interno del vano e distaccato dalle pareti vetrate d'ambito, crea un piacevole effetto di leggerezza.

The greatest care is dedicated to details, as it can be seen in the junction points between the glazed modules and the horizontal and vertical structural elements, as well as in the lightness of the glass door closing profile. The technical false ceiling, lowered inside the booth and separated from the glazed walls, creates a pleasant sense of lightness.



4.

Il profilo verticale di battuta garantisce la perfetta chiusura dell'anta in vetro temperato, presupposto necessario per il conseguimento di un ottimale comfort acustico interno. Realizzato in alluminio estruso e verniciato a polveri epossidiche, è l'espressione dell'attenzione ai dettagli e della cura formale e tecnica che caratterizza il prodotto.

The vertical door profile ensures the perfect closure of the tempered glass door, an essential requirement to obtain the best interior acoustic comfort. Made of extruded aluminium and coated with epoxy powders, it shows our attention to detail and the formal and technical care that characterises this product.



5.

(6.) La soglia del vano porta è rivestita in lamiera di acciaio inox per garantire massima resistenza all'usura. The door sill is finished with stainless steel sheet to ensure maximum resistance to wear and tear.



6.



**UN MODULO OPERATIVO IN CUI
TROVARE CONCENTRAZIONE O
CONNETTERSI CON CHIUNQUE.
A FUNCTIONAL WORKSPACE
WHERE YOU CAN CONCENTRATE
AND GET CONNECTED.**

Phonebooth 1x1.3 si distingue per la sua struttura in alluminio, acciaio e vetro e per la facilità di montaggio, semplice e veloce, garantita dai sistemi brevettati di connessione. Gli elementi che lo compongono vengono forniti in kit in base alla configurazione prescelta, garantendo la massima personalizzazione, senza interventi su misura, anche in caso di ampliamenti, modifiche e spostamenti successivi. Non necessita di alcun fissaggio a pavimento: i moduli della cornice inferiore vengono assemblati secondo la configurazione scelta e uniti tra loro mediante un giunto brevettato, quindi, con appositi livellatori si compensano eventuali dislivelli della pavimentazione. Non necessita di alcun tipo di fissaggio a soffitto: i moduli parete si assemblano fissandoli alle cornici strutturali inferiori e superiori. La configurazione montata diventa quindi un micro ambiente autoportante e indipendente dall'edificio.

Phonebooth 1x1.3 features a distinguished aluminium, steel and glass structure and is quickly and easily assembled, thanks to its patented connection systems. Its components are supplied as a kit, in the selected configuration, for maximum customisation and with no need for adapting it on the spot, even in case of extensions, modifications and relocation. No floor fastening required: the modules of the lower frame are assembled in the selected configuration and joined together by means of a patented connection system. Any unevenness of the floor is compensated for with special levellers. No need for ceiling fixing: the wall modules are assembled by fixing them to the top and bottom structural frames. The assembly thus becomes a self-supporting, free-standing and independent micro-environment.

**1 X
1.3**

CHAKRA

phonebooth 1x1.3

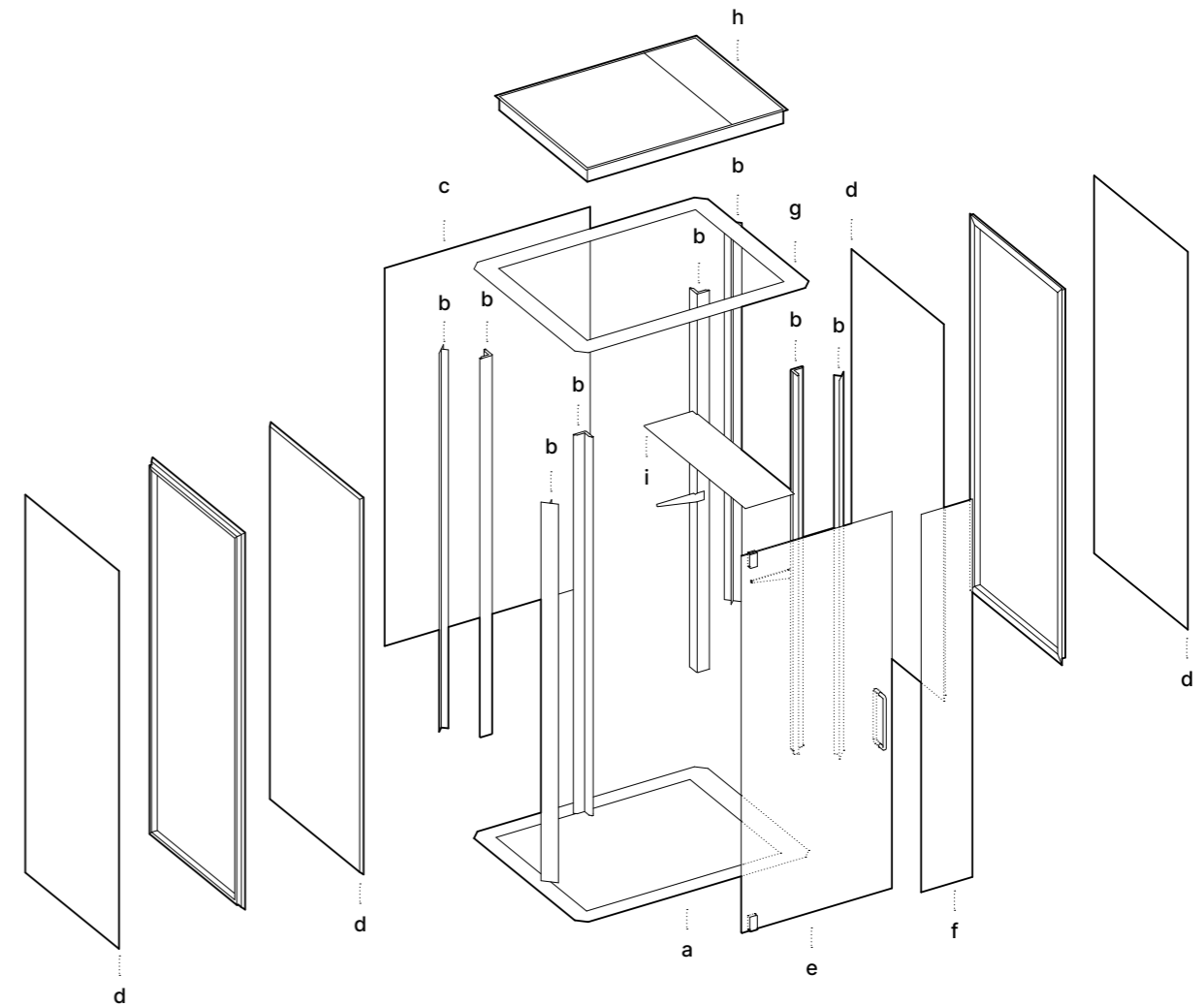
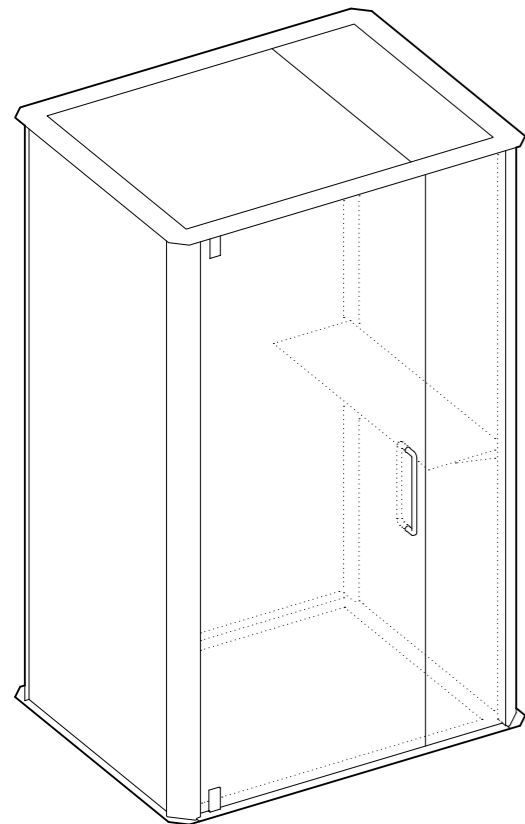

COMPONENTI COMPONENTS

(a) Corona di base in lamiera di acciaio con guarnizioni e livellatori.
Base frame in steel sheet, with seals and levelling fixtures.

(b) Profilo d'angolo e carter di finitura in alluminio estruso.
Extruded aluminium corner profile and casing.

(c) Pannello di chiusura laterale in vetro stratificato 10/11 mm.

Side closing panel in 10/11-mm laminated glass.

(d) Modulo tecnico in tessuto interno e vetro o nobilitato esterno.

Utility module, textile-finished on the inside and glazed or melamine-finished on the outside.

(e) Porta a battente in vetro temperato da 10 mm.
Hinged door in 10-mm tempered glass.

(f) Modulo fisso in vetro temperato da 10 mm e profilo di battuta.
10-mm tempered-glass fixed module and closing profile.

(g) Corona sommitale in lamiera di acciaio con guarnizioni.
Top frame in steel sheet, with seals.

(h) Modulo soffitto con illuminazione e aspirazione integrata.
Ceiling module with integrated lighting and air-extraction system.

(i) Mensola scrittoio in lamiera di alluminio verniciata.
Desk shelf in painted aluminium sheet.



M.1



M.2



M.3



M.4



M.5



M.6



M.9



M.7



M.11



FASI DI MONTAGGIO ASSEMBLY STEPS

METALLI METALS

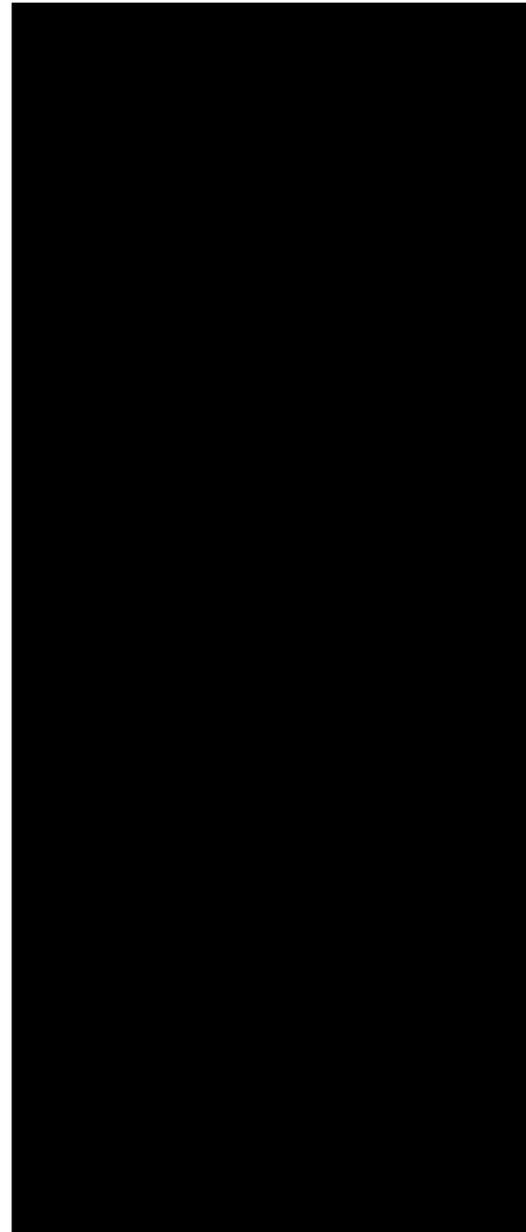

VE.03 Nero - Black (Ral 9005)

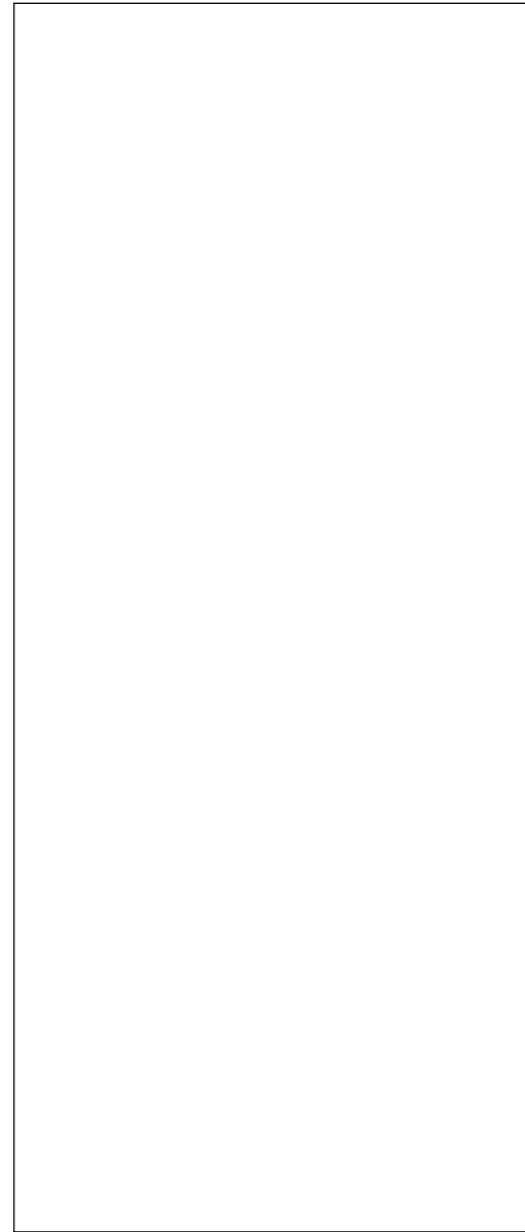

VE.01 Bianco - White (Ral 9010)

I componenti metallici in acciaio e in alluminio estruso sono verniciati a caldo a polveri epossidiche e proposti in base ad una selezione di colori standard. La flessibilità aziendale e la vocazione al soddisfacimento delle esigenze del cliente permettono di personalizzare le verniciature con colori a campione in base alla gamma RAL.

Metal components are made of steel and extruded aluminium, they are epoxy-powder coated and are available in a selection of standard colours. Thanks to the company's flexibility and readiness to meet the customer's needs it is possible to order customised paintwork with sample colours from the NCS colour chart.

VETRI GLASSES

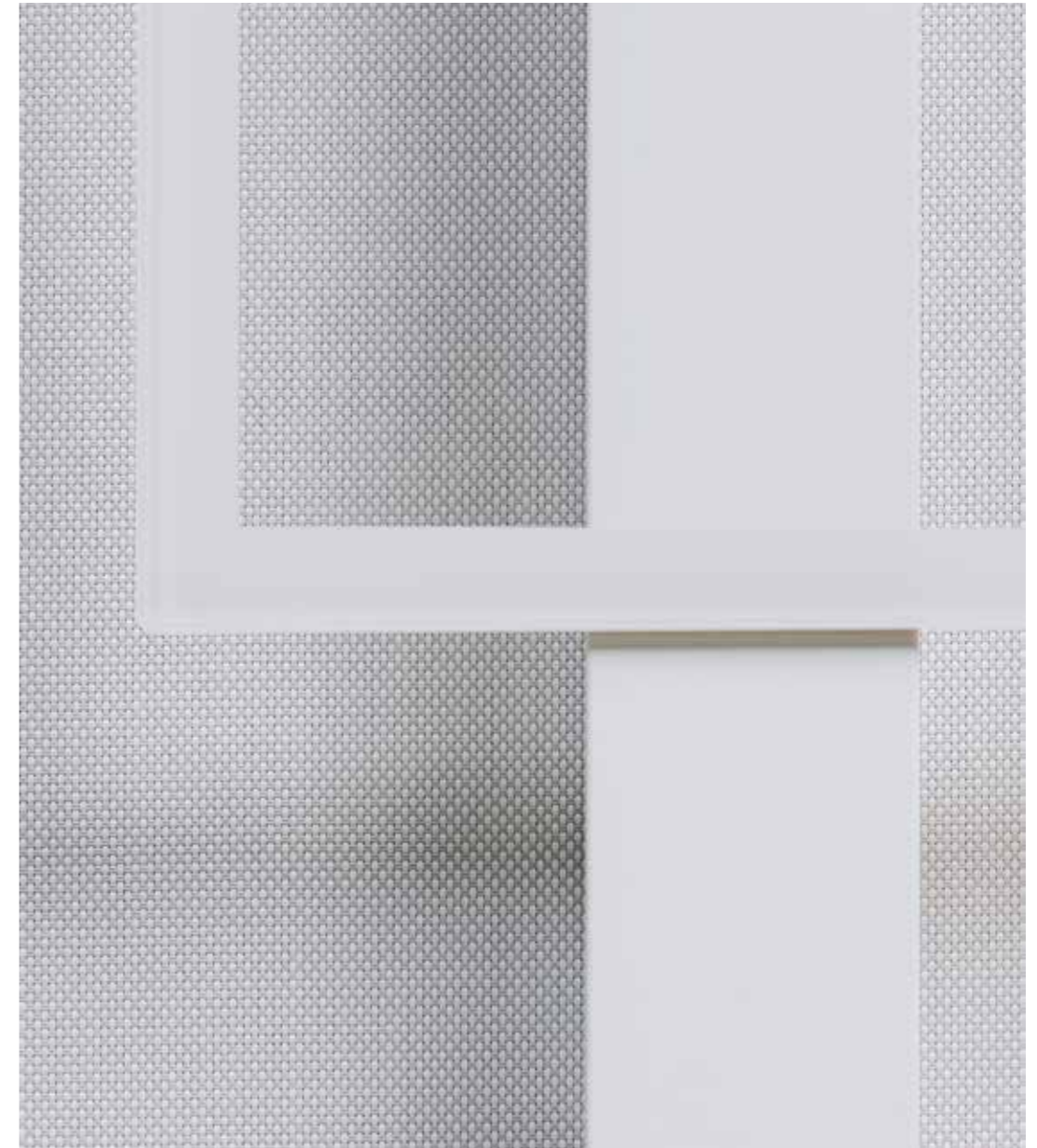

VT.02 Extra chiaro - Extra clear

I moduli trasparenti sono realizzati con vetri in due tipologie standard in base all'applicazione su Phonebooth o Chakra. La flessibilità aziendale e la vocazione al soddisfacimento delle esigenze del cliente permettono di applicare altre tipologie di vetro proposti dal cliente stesso. L'azienda si riserva la facoltà di verificarne la lavorabilità e compatibilità tecnica.

Clear glass modules are manufactured with two standard types of glass depending on the application on Phonebooth or Chakra. Thanks to the company's flexibility and readiness to meet the customer's needs it is possible to use other types of glass proposed by customers. The company reserves the right to verify the usability and technical feasibility of the proposed options.

TESSUTI FABRICS



TE.01 Bianco perla - White pearl

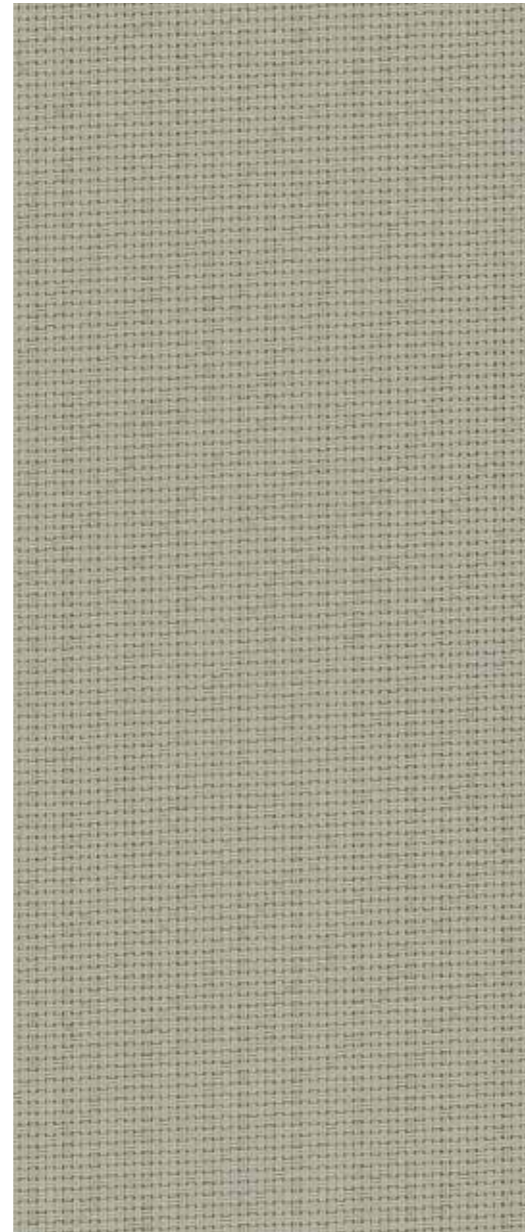

TE.02 Pietra - Pebble

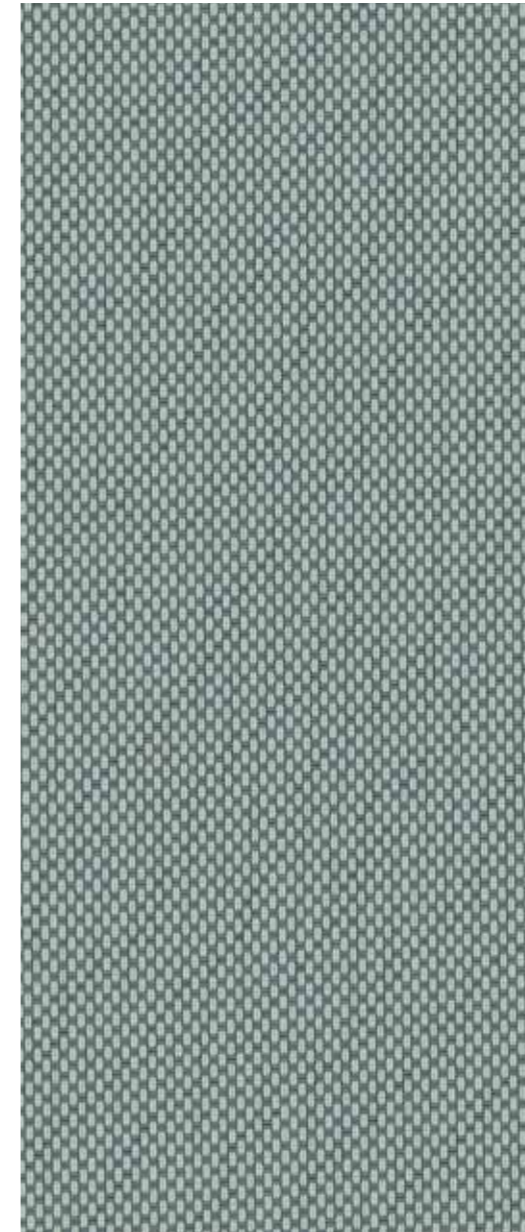

TE.03 Grigio perla - Pearl grey

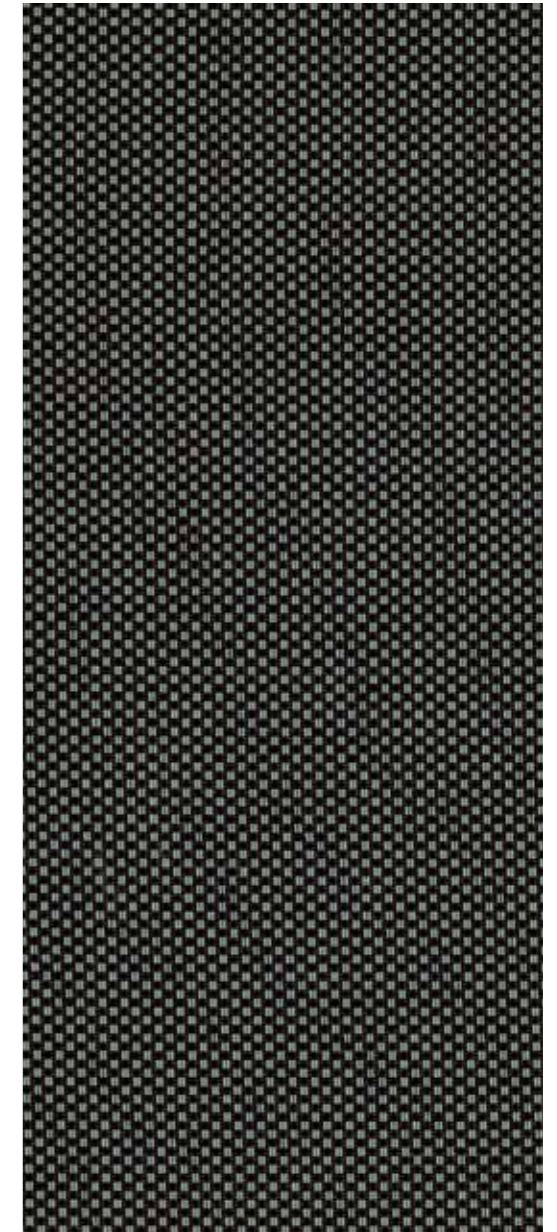

TE.04 Grigio Ebano - Ebony grey

I tessuti fonoassorbenti sono proposti in base ad una selezione di colori standard. La flessibilità aziendale e la vocazione al soddisfacimento delle esigenze del cliente, permettono di applicare altri colori attingendo alla cartella del produttore. È possibile altresì la personalizzazione grafica mediante stampa digitale, da verificare caso per caso.

Sound-absorbing fabrics are available in a selection of standard colours. Thanks to the company's flexibility and readiness to meet the customer's needs it is possible to use other colours, selected from the manufacturer's catalogue. Graphic customisation through digital printing is also possible, its feasibility will be verified on a case-by-case basis.

Universal Selecta
via Ettore Ponti 49
20143 Milano
+39.02.89.17.971
info@universal-selecta.it
www.universal-selecta.it

Photo
Stefano Anzini

Video
Nico Lanubile

Award
Chakra
Compasso d'Oro
ADI 2020



Universal Selecta
centro di produzione
Via Enrico Fermi, 15
Capannone 4/A
20060 Pozzo d'Adda (MI)

certified company
UNI EN ISO 14001:2015
UNI EN ISO 9001:2015

US